

Trekhaken - Attelages - Anhängervorrichtungen - Towbars







FIAT Coupé

1994 -



GDW Ref. 0569

max ↓ kg	X	max ↓ kg			
					
D=			X 0.00981	≤	7,20 KN
max ↓ kg	+	max ↓ kg			
					
S/				=	80 Kg
Max. 				=	1200 Kg

GDW nv - Hoogmolenwegel 23 - B-8790 Waregem
TEL. 32 (0) 56 60 42 12 (L5) - FAX. 32 (0) 56 60 01 93
 E-Mail : gdw@gdwtowbars.com - Website : www.gdwtowbars.com



FIAT Coupé
1994 -
Ref. 0569

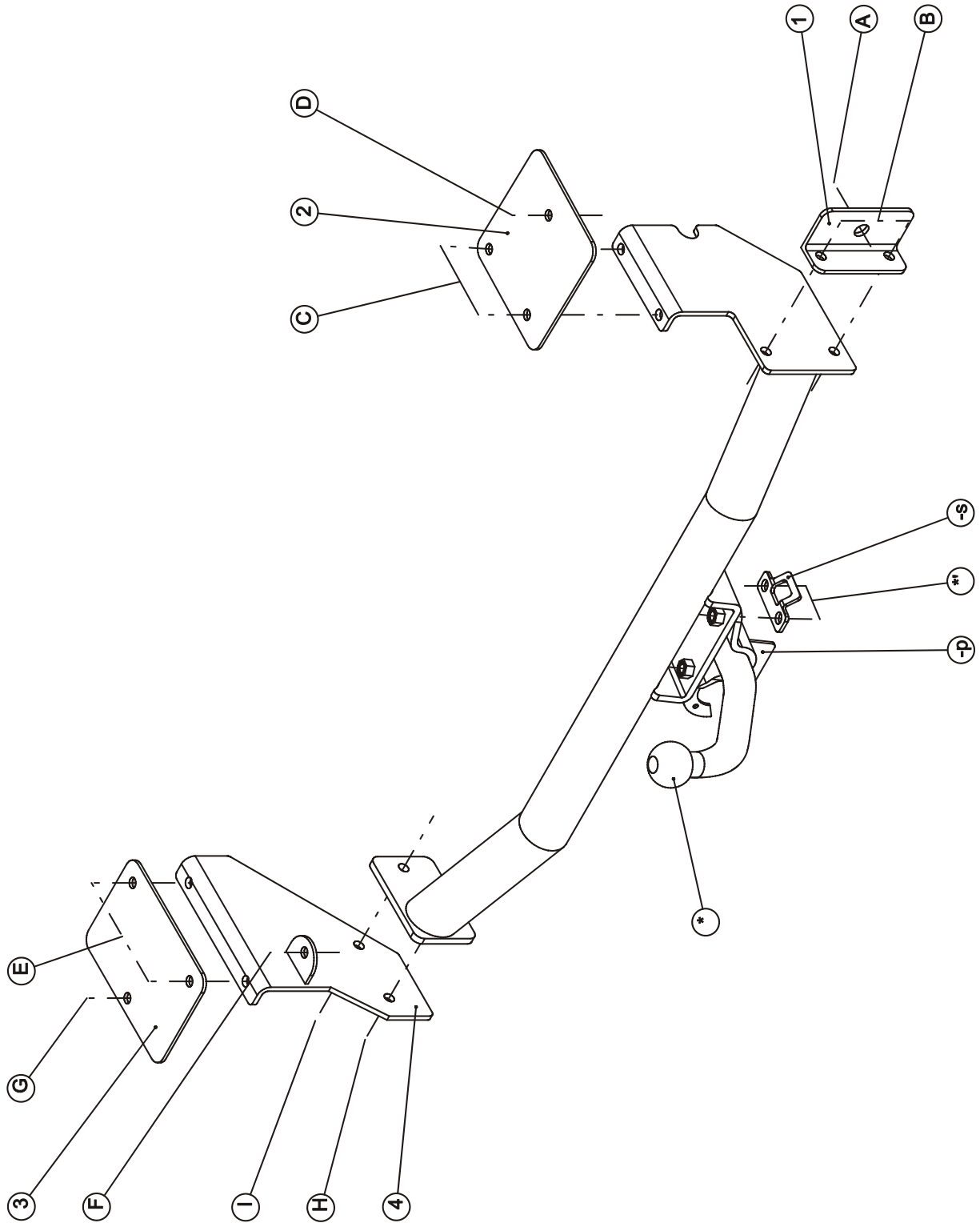







FIAT Coupé

1994 -

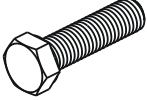
Ref. 0569

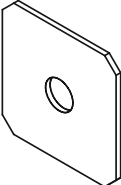
Samenstelling – Composition – Zusammenstellung

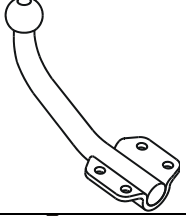
	10X	DIN 933-M10x35 -8.8	B-C-D- E-G-H-I
	4X	DIN 933-M12x40 -8.8	*_*
	9X	DIN 934-M10 -8.8	B-C-D- E-G-I
	1X	DIN 934-M16 -8.8	A
	10X	DIN 128-A10 -FSt	B-C-D- E-G-H-I
	4X	DIN 128-A12 -FSt	*_*
	1X	DIN 128-A16 -FSt	A
	2X	Rondsel 50x50x12x2 mm (GDW ref.905002)	D-G

GDW ref. T43M002	1X	
GDW ref. P03	1X	
GDW ref. 800.053	1X	

Bouten – Boulons – bolts – Bolzen: Kwaliteit 8.8		DIN 912 – DIN 931 – DIN 933 – DIN 7991	
M6 ≙ 10,8Nm of 1,1kgm	M8 ≙ 25,5Nm of 2,60kgm	M10 ≙ 52,0Nm of 5,30kgm	
M12 ≙ 88,3Nm of 9,0kgm	M14 ≙ 137Nm of 14,0kgm	M16 ≙ 211,0Nm of 21,5kgm	
Bouten – Boulons – bolts – Bolzen: Kwaliteit 10.9		DIN 912 – DIN 931 – DIN 933 – DIN 7991	
M6 ≙ 13,7Nm of 1,4kgm	M8 ≙ 35,3Nm of 3,6kgm	M10 ≙ 70,6Nm of 7,20kgm	
M12 ≙ 122,6Nm of 12,5kgm	M14 ≙ 194Nm of 19,8kgm	M16 ≙ 299,2Nm of 30,5kgm	
Bouten – Boulons – bolts – Bolzen: Kwaliteit 12.9		DIN 912 – DIN 931 – DIN 933 – DIN 7991	
M6 ≙ 18Nm of 1,8kgm	M8 ≙ 43Nm of 4,4kgm	M10 ≙ 87Nm of 8,9kgm	
M12 ≙ 150Nm of 15,3kgm	M14 ≙ 240Nm of 24,5kgm	M16 ≙ 370Nm of 37,7kgm	



FIAT Coupé

1994 -

Ref. 0569

Montagehandleiding

1. Grondbekleding in de kofferruimte wegnemen. Uitlaat onderaan losmaken en ophanging van de uitlaat demonteren.
2. Positioneer monteerstuk (1) met het punt (A) op de bout van het sleepoog en schroef handvast met moer en borgrondsel.
3. Breng de trekhaak met de punten (B) tegen het monteerstuk (1) en met de punten (C) tegen de onderzijde van de kofferplaat aan, juist naast de chassisbalk. Breng de bouten in bij (B) en schroef handvast.
4. Plaats het monteerstuk (4) met het punt (H) en (I) tegen de linkerzijde van de trekhaak en met de punten (E) tegen de onderzijde van de kofferplaat juist naast de chassisbalk. Het punt (F) past met de vrijgekomen schroefboring van de ophanging van de uitlaat.
5. Boor de punten (C) en (E) met Ø10.5 mm door de kofferplaat en plaats binnenin de koffer de contraplaten (2) en (3) zodat deze de chassisbalk overlapt. Boor ook de punten (D) en (G) door de kofferplaat en plaats onderaan het voertuig de bijgeleverde rondsels. Schroef alles degelijk vast (zie aanhaalmomenten).
6. Monteer de kogelstang (*), de stekkerdooshouder (-p) en het veiligheidssoog (-s), breng de bouten in en schroef degelijk vast (zie aanhaalmomenten).

N.B.

Voor de maximum toegestane massa welke uw voertuig mag trekken dient U uw dealer te raadplegen.

Verwijder eventueel de bitumenlaag op de bevestigingsplaats van de trekhaak.

Opgepast bij het boren dat men geen remleiding, elektriciteitsdraden of brandstofleidingen beschadigt.



FIAT Coupé

1994 -

Ref. 0569

Notice de montage

1. Enlever la couverture dans le coffre. Détacher l'échappement et démonter la suspension.
2. Placer la pièce de montage (1) avec point (A) sur le boulon de l'anneau de traction et visser avec un écrou et une rondelle sans serrer.
3. Placer l'attelage avec les points (B) contre la pièce de montage (1) et avec les points (C) contre le côté inférieur de la plaque de coffre, jusqu'à côté la poutre du châssis. Insérer les boulons en (B) sans serrer.
4. Placer la pièce de montage (4) avec point (H) et (I) contre le côté gauche de l'attelage, et avec les points (E) contre le côté inférieur de la plaque de coffre, jusqu'à côté la poutre du châssis. Le point (F) s'adapte avec les forages filetés libérés de la suspension de l'échappement.
5. Forer les points (C) et (E) avec $\varnothing 10.5$ mm à travers le plaque du coffre et placer les plaques (2) et (3) à l'intérieur du coffre, de sorte qu'ils couvrent la poutre du châssis. Aussi forer les points (D) et (G) à travers le plaque du coffre et placer les rondelles livrées desous le véhicule. Bien visser le tout (cfr. tension).
6. Monter la boule (*), le porteur bloc multiprise (-p) et l'anneau de sécurité (-s), insérer les boulons et bien visser le tout (cfr. tension).

Remarque

Pour le poids de traction maximum autorisé de votre voiture, consulter votre concessionnaire.
Enlever la couche de bitume ou d'anti-tremblement qui recouvre éventuellement les points de fixation.
Veiller en percant à ne pas endommager les conduites de frein et de carburant



FIAT Coupé

1994 -

Ref. 0569

Fitting instructions

1. Remove the inner coating in the trunk. Loosen the exhaust and disassemble the suspension of the exhaust.
2. Place mounting piece (1) with point (A) on the bolt of the towing ring and insert nut and washer without tightening.
3. Place the towbar with points (B) against the mounting piece (1) and with points (C) against the bottom side of the trunk plate, just next to the chassis beam. Insert bolts with (B) without tightening.
4. Place mounting piece (4) with point (H) and (I) against the left side of the towbar and with points (E) against the bottom side of the trunk plate, right next to the chassis beam. Point (F) fits the liberated screw thread holes from the suspension of the exhaust.
5. Drill points (C) and (E) with $\text{Ø}10.5$ mm through the trunk plate and place the plates (2) and (3) so that the chassis beam is covered. Also drill points (D) and (G) through the trunk plate and place the delivered washers underneath the vehicle. Tighten everything firmly (see tension).
6. Assemble the ball (*), the socket plate holder (-p) and the security shackle (-s), insert bolts and tighten everything firmly (see tension).

Note

Please consult your cardealer or owners manual for the maximal permissible towing mass.
Remove any bitumen coating on the fastening position for the tow bar.
When drilling, be carefull not to damage any brake lines, electrical wiring or fuel lines.



FIAT Coupé

1994 -

Ref. 0569

Anbauanleitung

1. Die Bodenverkleidung und das Reserverad entfernen. Den Auspuff lösen und die Aufhängung demontieren.
2. Montierstück (1) mit Punkt (A) auf den Bolzen von die Abschloppöse stellen, Mutter und Ritzel einbringen ohne festzuziehen.
3. Die Anhängerkupplung mit den Punkten (B) gegen das Montierstück (1) setzen, und mit den Punkten (C) gegen die Unterseite vom Kofferraumblech stellen, neben den Chassisbalken. Beim Punkt (B) die Bolzen einbringen ohne anzuspinnen.
4. Das Montierstück (4) mit Punkt (H) und (I) gegen die linke Seite von der Anhängerkupplung, und mit den Punkten (E) gegen die Unterseite von Kofferraumblech, neben Chassisbalken stellen. Punkt (F) stimmt mit den freigewordenen Schraubenloch von der Aufhängung vom Auspuff überein.
5. Bohren der Punkte (C) und (E) mit Ø10.5 mm durch das Kofferraumblech und die Platten (2) und (3) in den Kofferraum stellen, so das der Chassisbalken bedeckt ist. Bohren von den Punkten (D) und (G) durch das Kofferraumblech und die mitgelieferten Ritzel unten am Fahrzeug einbringen. Alles entsprechend der Drehmomentenvorgabe festziehen
6. Kugel (*), Steckdosenhalter (-p) und Sicherheitskettenglied (-s) montieren, Bolzen einbringen und alles entsprechend der Drehmomentenvorgabe festziehen.

Hinweise

Die maximale Anhängelast ihres Fahrzeuges können Sie im Fahrzeugschein oder im Benutzerhandbuch nachlesen.
Im Bereich der Anlageflächen muss der Unterbodenschutz und das Antidröhnmaterial entfernt werden.
Vor dem Bohren prüfen, dass dort eventuell keine Leitungen beschädigt werden können



FIAT Coupé

1994 -

Ref. 0569



FIAT Coupé

1994 -

Ref. 0569



FIAT Coupé

1994 -

Ref. 0569

BELANGRIJKE RAADGEVINGEN :

IN HET VOERTUIG BEWAREN

Montage :

- Voor aanvang van de montage dient de trekhaak gecontroleerd te worden op transport schade.
- Raadpleeg aandachtig de montagehandleiding. Alle instructies dienen gevolgd te worden.
- Voor de montage moet de trekhaak eerst op het voertuig gepresenteerd worden.
- Bij het boren van gaten, controleren dat aanwezige bekabelingen niet beschadigd kunnen worden. Verwijder antidreun of bitumenlaag. Geboorde gaten en carrosserie onderdelen met corrosiewerende verf behandelen.
- Als het voertuig geen standaard bumpers heeft (speciale serie, sportuitvoeringen, Tuning parts ...), dient de uitsparingsmal gecontroleerd te worden. Neem bij twijfel contact op met GDW.

Garantie :

- De aangegeven Max. trekmassa, "D" en "S" waarde mogen niet overschreden worden.
- Na 1.000.km gebruik en ten minste 1 keer per jaar hoeft de trekhaak gecontroleerd te worden :
 - o Alle boutverbindingen controleren en bij spannen als nodig.
 - o Beschadiging aan de verf herstellen.
 - o Als de trekhaak door een externe belasting geraakt wordt moet deze vervangen worden.
 - o De interne delen van het afneembaar systeem moeten ingevet worden.

Gebruik :

- **Indien trekhaak kogel de kentekenplaat of het mistlicht geheel of gedeeltelijk bedekt MOET deze bij niet gebruik verwijderd worden.**

RECOMMANDATIONS IMPORTANTES :

A CONSERVER DANS LE VEHICULE

Montage :

- S'assurer que l'attelage n'ait pas été endommagé durant le transport. Vérifier la référence.
- Consulter attentivement la notice de pose et suivre à la lettre les instructions de montage de l'attelage.
- Présenter l'attelage sous le véhicule avant d'effectuer le montage.
- Si des forages sont nécessaires, s'assurer de l'absence de câbles électriques, de freinage ou autres. Enlever les restes de forage et traiter les tôles ou tubes forés avec un produit anti-corrosif.
- Si le véhicule est équipé de pare-chocs non standards (séries spéciales, kits sport, tuning ...), il est impératif de consulter le service technique de GDW avant de procéder au montage.

Garantie :

- Respecter la masse tractable du véhicule ainsi que les valeurs « D » et « S » précisées dans la notice.
- L'attelage doit être contrôlé après les premiers 1.000 km d'utilisation et ensuite au moins une fois par an :
 - o Contrôler toute la visserie et resserrer si nécessaire
 - o Réparer les dommages qu'aurait subis la peinture
 - o Remplacer les pièces qui auraient été endommagées suite à un accident ou une collision
 - o Graisser les parties intérieures des attelages escamotables

Utilisation :

- **Si la rotule ou la boule est positionnée devant la plaque d'immatriculation ou le feu de brouillard, il est OBLIGATOIRE de la retirer quand elle n'est pas utilisée !**



FIAT Coupé

1994 -

Ref. 0569

GENERAL INSTRUCTIONS:

MUST BE KEPT IN THE VEHICLE

Fitting :

- Make sure that the tow bar has not been damaged during transport and it is the right reference for the vehicle.
- Read the fitting instruction before starting and follow them very precisely during the fitting.
- Present the tow bar under the car first to check if all points are right.
- If holes have to be drilled, check that no wires can be damaged, remove all soundproofing material, clean and protect the drilled holes with an anticorrosive product.
- If the vehicle is equipped with special bumpers (sport or tuning parts...) first contact the technical service of GDW to be sure that the tow bar can be fitted.

Guarantee :

- The indicated towing weight, "D" and "S" values may not be exceeded
- The tow bar has to be checked after 1.000 km and every year :
 - o All bolts should be checked and retightened if necessary
 - o Repair any damage to the paint finish
 - o Replace any damaged components
 - o Parts of the detachable tow bars must be kept well greased.

Use :

- **If the towing ball covers the number plate or the fog light, it must always be removed when no trailer is used.**

WICHTIGE RATSCHLÄGE :

IM FAHRZEUG BEWAHREN

Montage :

- Vor Anfang der Montage muss die Anhängerkupplung auf Transportschäden kontrolliert werden.
- Aufmerksam die Anbauanleitung zu Rate ziehen. Alle Anweisungen sollen beachtet werden
- Erst die Anhängerkupplung und das Fahrzeug kontrollieren, danach montieren.
- Vor dem Bohren der Löcher prüfen, ob anwesende Kabel nicht beschädigt werden können. Dröhnschutz und Unterbodenschutz entfernen. Gebohrte Löcher und Karosserieunterteile mit einer korrosionsfesten Farbe behandeln.
- Falls das Fahrzeug keine Standardstoßstangen hat (spezielle Serie, Sportausführungen, Tuning ...), muss die Aussparung nachgeprüft werden. Im Zweifelsfall, GDW kontaktieren.

Garantie :

- Die angegeben max. Anhängelast, "D" und "S" Wert, darf nicht überschritten werden.
- Nach 1.000 Km Gebrauch und wenigstens 1 mal pro Jahr muss die Anhängerkupplung nachgeprüft werden :
 - o Alle Bolzenverbindungen nachprüfen und nachziehen falls nötig.
 - o Beschädigungen an der Farbe ausbessern.
 - o Falls die Anhängerkupplung durch eine extreme Belastung beschädigt wurde, muss diese ersetzt werden.
 - o Das innere Teil vom abnehmbaren System einfetten.

Gebrauch :

- **Falls die Kugel von der Anhängerkupplung das Kennzeichen oder den Nebelscheinwerfer ganz oder zum Teil verdeckt, muss diese bei Nichtgebrauch entfernt werden.**



FIAT Coupé

1994 -
Ref. 0569

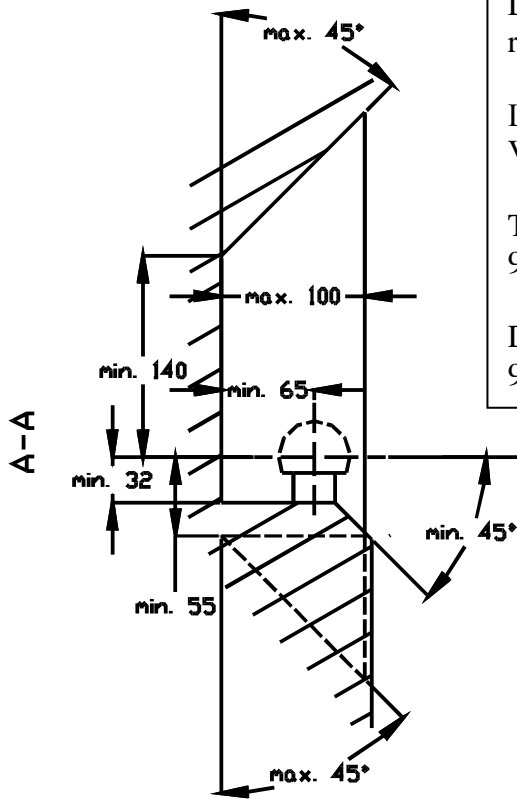

De tussenruimte conform supplement VII, afbeelding 30 van de richtlijn 94/20/EG moet in acht worden genomen.

La zone de dégagement doit être garantie conformément à l'annexe VII, illustration 30 de la directive 94/20/CE.

The clearance specified in appendix VII, diagram 30 of guideline 94/20/EG must be guaranteed.

Der Freiraum nach Anhang VII, Abbildung 30 der Richtlinie 94/20/EG ist zu gewährleisten

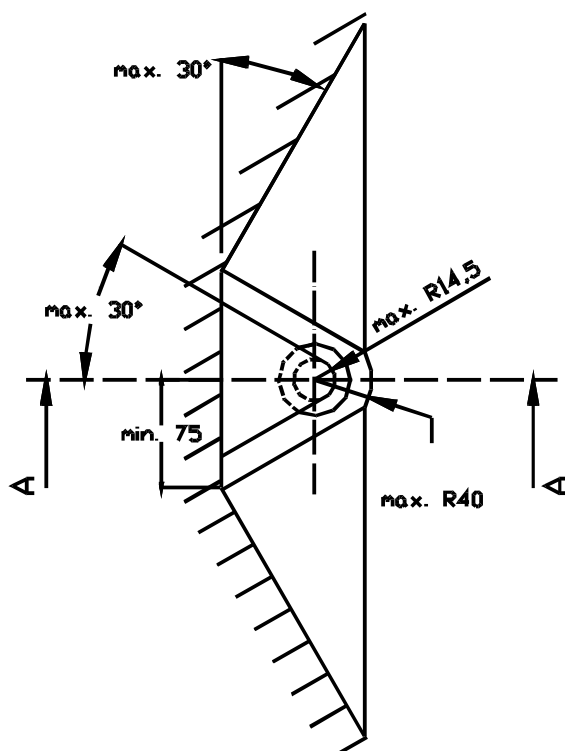
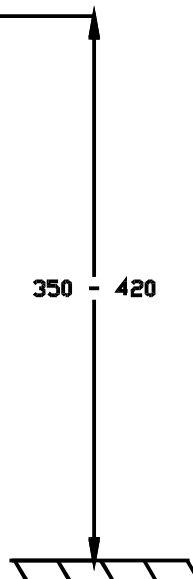

Bij toelaatbaar totaal gewicht van het voertuig

Pour poids total en charge autorisé du véhicule

At laden weight of the vehicle

Bei zulässigem Gesamtgewicht des Fahrzeuges